



**INTERNATIONAL
PRACTICAL SHOOTING
CONFEDERATION
TARGET ARRAY BOOK
JANUARY, 2019 EDITION**

International Practical Shooting Confederation
PO Box 15661
1001 NA Amsterdam
The Netherlands
Tel: +31 20 2440600 Fax: +31 20 2440601
Email: iroa@ipsc.org Web: www.ipsc.org
Copyright © 2019 International Practical Shooting Confederation

תרגום: יונה אורון

ינואר 2019

פרק 1: מטרות פרטניות

1.1 כאשר חותכים מטרות נייר לניקוד או מטרות נייר אל-ירי, רק החלק התחתון, האלכסוני או אחד הצדדים יכול להחתך, וחובה לסמן גבול של **non-scoring border** (ראה כלל 4.2.3.2)

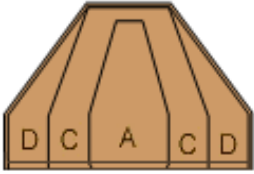
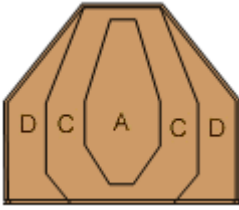
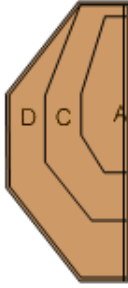
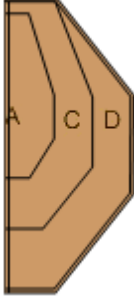
| 1 | 2 | 3 | 4 |
|---|---|--|---|
|  |  |  |  |
| דוגמאות של מטרות חתוכות. | | | |

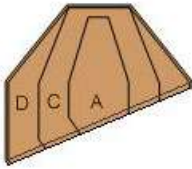
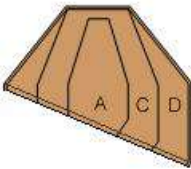
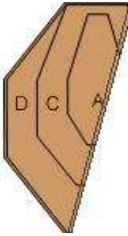
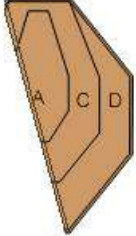
| 5 | 6 | 7 | 8 |
|--|--|---|--|
|  |  |  |  |
| דוגמאות של מטרות חתוכות. | | | |

כאשר צובעים מטרות נייר או מטרות נייר אל-ירי, רק החלק התחתון, החלק האלכסוני, או אחד מהצדדים יכול להיצבע. אין חובה לסמן גבול של **NON SCORING BORDER**, אך מומלץ להשתמש בסרט הדבקה כדי לסמן קו גבול חד של גבולות המחסה הקשיח. (ראה כלל 4.2.3.3)

| 9 | 10 | 11 | 12 |
|------------------------------|----|----|----|
| | | | |
| דוגמאות למטרות צבועות | | | |

| 13 | 14 | 15 | 16 |
|------------------------------|----|----|----|
| | | | |
| דוגמאות למטרות צבועות | | | |

| 17 | 18 | 19 | 20 |
|--------------|-------------------|-------------------|-------------------|
| | הושאר ריק במתכוון | הושאר ריק במתכוון | הושאר ריק במתכוון |
| מאושר | | | |

אם מטרה בודדת חתוכה אנכית לייצג 2 מטרות, שני החלקים חייבים להיות מופרדים ביניהם במרחק של לפחות 1 מטר. בכל מקרה, מטרה יכולה להיצבע עם פס צבע אנכי המייצג מחסה קשיח – במקרה זה תחשב המטרה למטרה אחת (לא שתי מטרות) ראה כלל 4.1.5

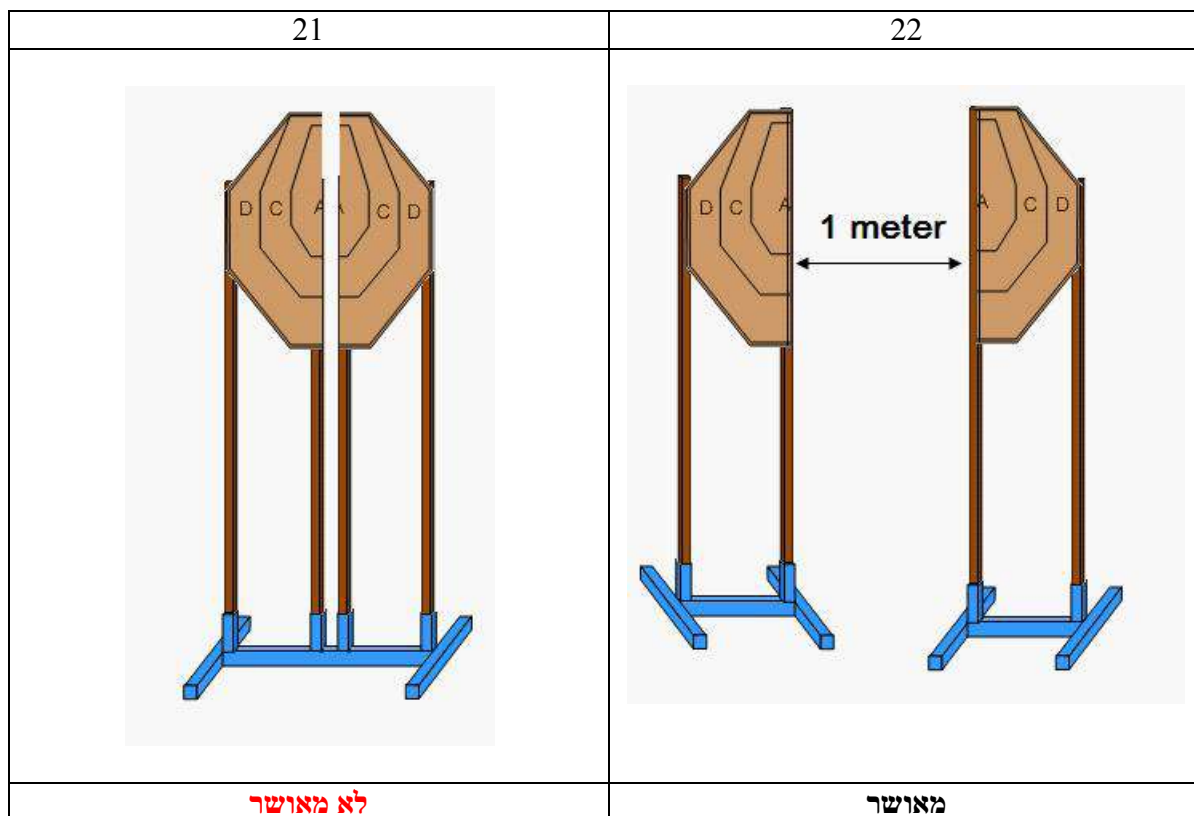

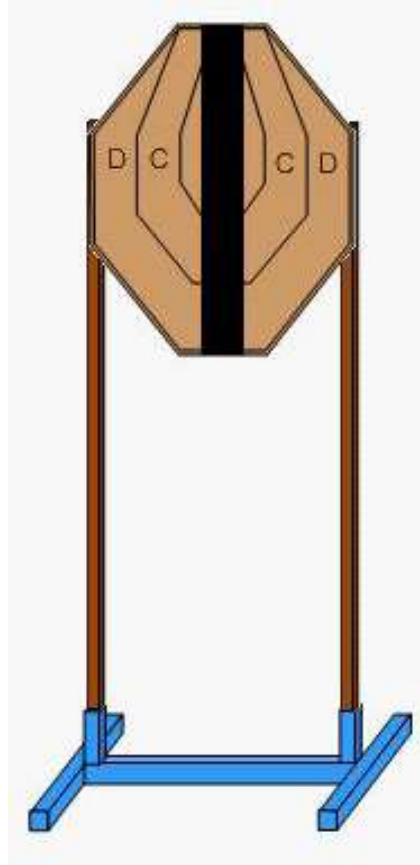

מאוישר

מטרה חלקית (חלק ממטרת ירי או מטרת אל-ירי), אסור שתוצב בגבולות מטרת ירי או מטרת אל-ירי אחרת, אסור שמטרת ירי או מטרת אל-ירי תחסר איזורי ניקוד פנימיים

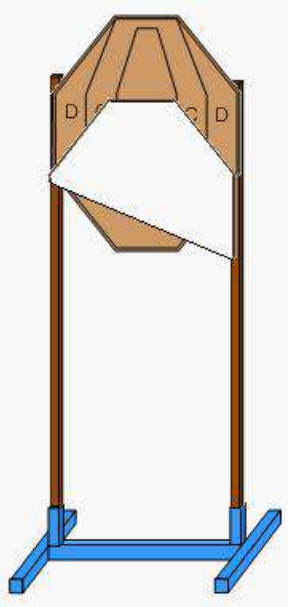
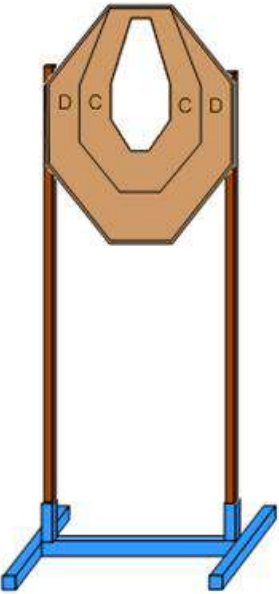
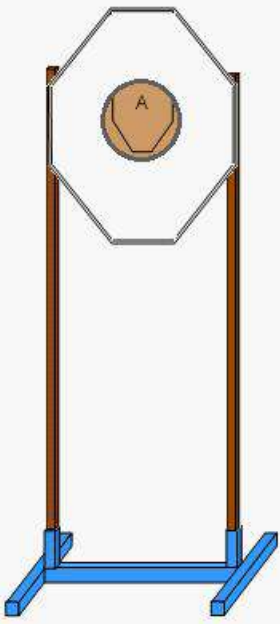
| 24 | 25 | 26 |
|---|---|---|
|  |  |  |
| לא מאושר | לא מאושר | לא מאושר |

אסור שגובה הקצה העליון של מטרות ירי או מטרות אל-ירי יהיה גבוה מ180 ס"מ. מטרות מיני ומטרות אל-ירי - מיני, אסור שגובה הקצה העליון יהיה גבוה מ160 ס"מ.

1.5

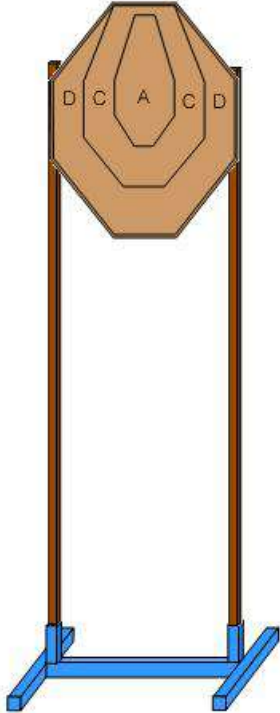
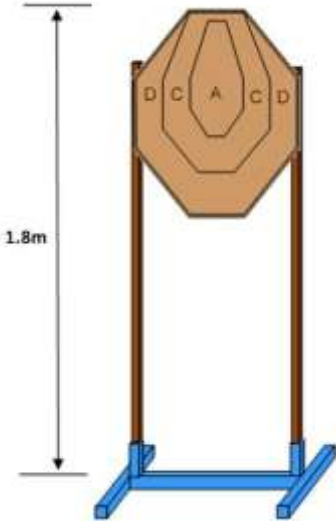
| 27 | 28 |
|--|--|
|  <p data-bbox="448 1122 574 1153" style="color: red;">לא מאושר</p> |  <p data-bbox="1034 1122 1121 1153">מאושר</p> |

| 29 | 30 |
|---|---|
|  <p data-bbox="440 1861 635 1892">Mini Target</p> <p data-bbox="448 1995 533 2024">מאושר</p> |  <p data-bbox="1031 1843 1193 1874">Mini Target</p> <p data-bbox="1034 1995 1158 2024" style="color: red;">לא מאושר</p> |

פרק 2: הצבה של יותר ממטרה אחת.

2.1 אסור להסיר או להסתיר את החלק העליון של מטרות ירי ומטרות אל-ירי.

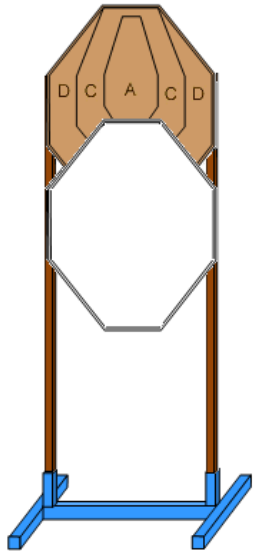
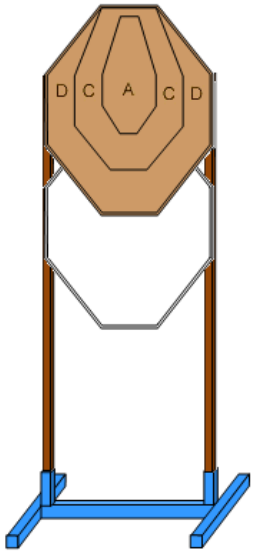
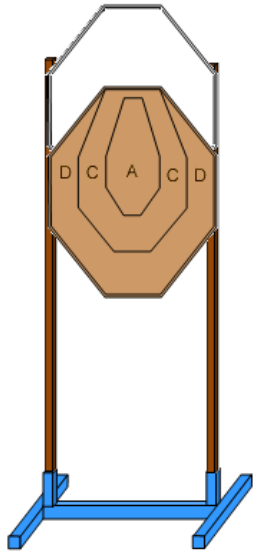
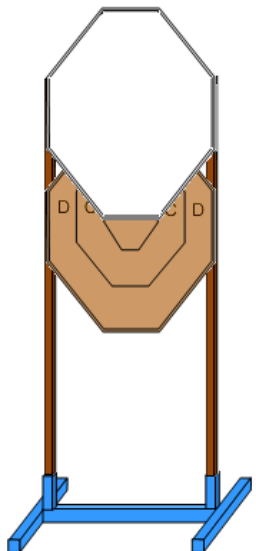
| 31 | 32 | 33 | 34 |
|---|---|--|---|
|  |  |  |  |
| מאושר | לא מאושר | מאושר | לא מאושר |

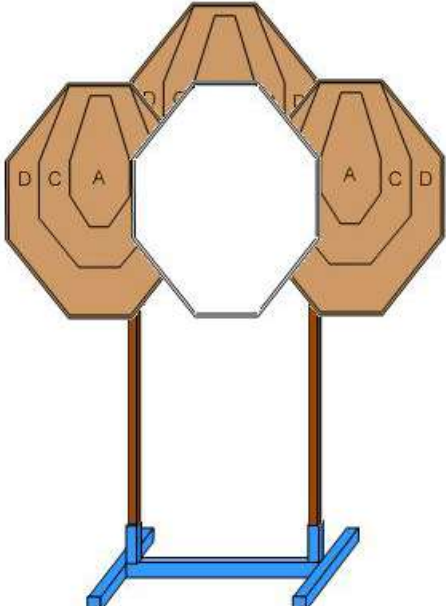
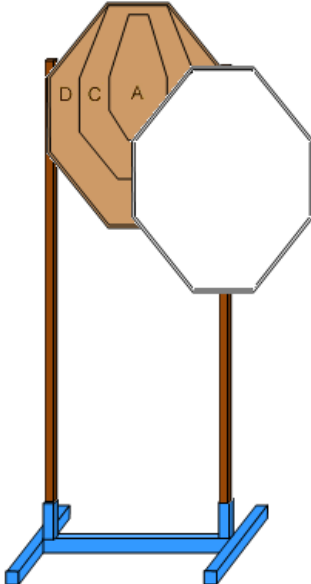
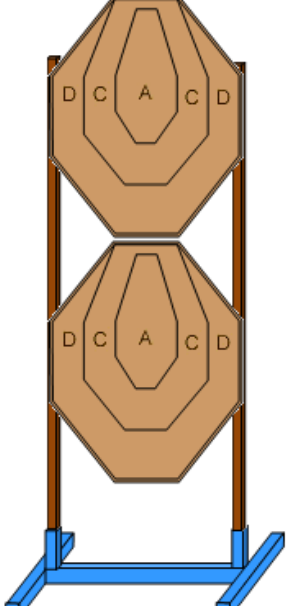
| 35 | 36 | 37 |
|---|--|---|
|  |  |  |
| מאושר | מאושר | מאושר |

2.2 חל איסור על שימוש במטרות ירי שלמות כדי לייצג מחסה קשיח. (ראה כלל 4.1.4.1) כדי להפריד בין שתי מטרות ירי קרובות, השתמש במטרת אל-ירי.

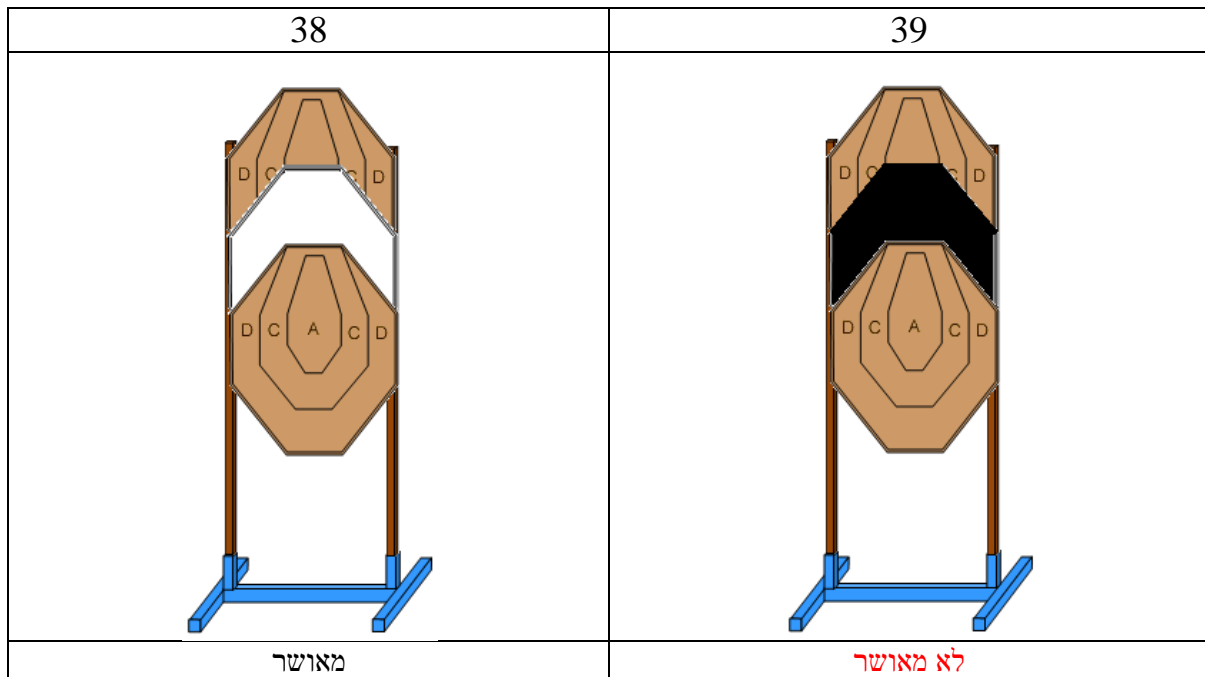

2.3 מטרת אל-ירי יכולה להיות מוצבת לפני או אחרי שתי מטרות ירי סמוכות.

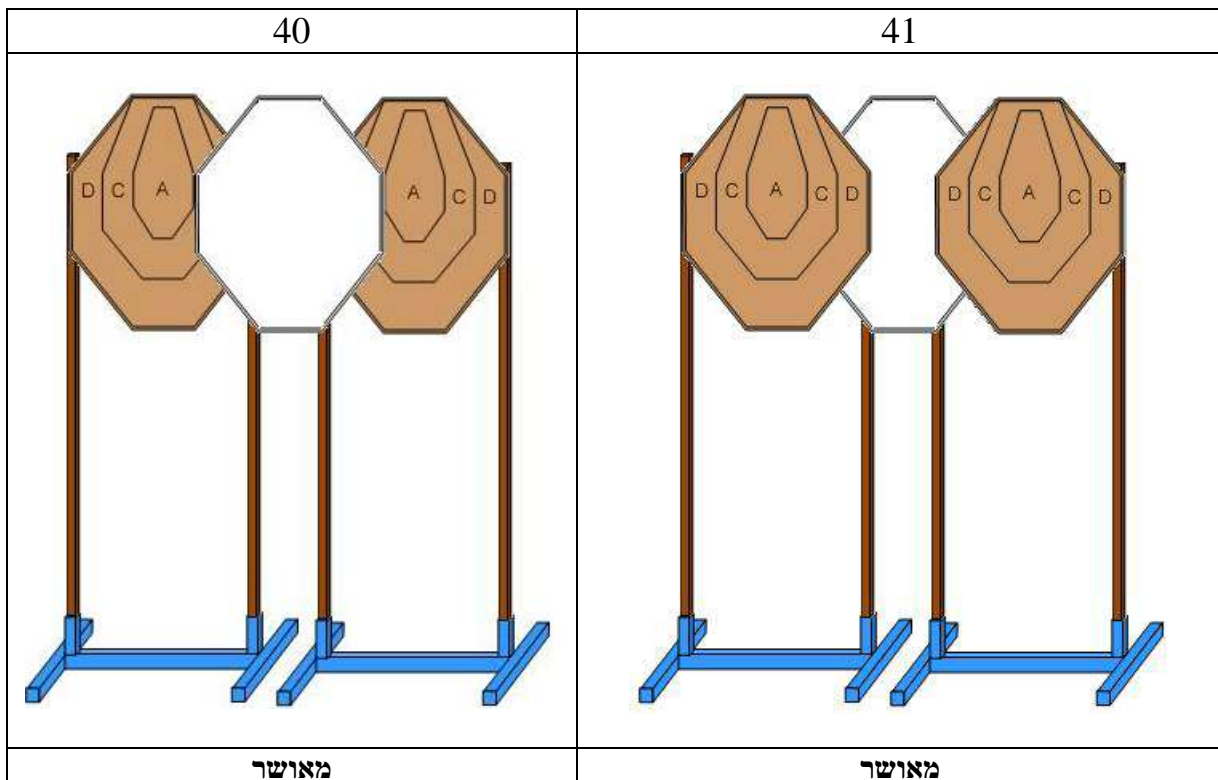

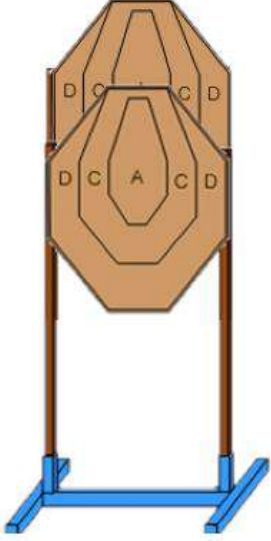
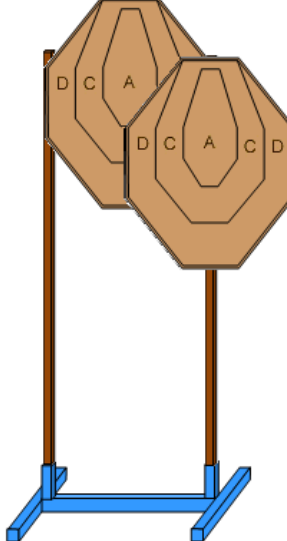
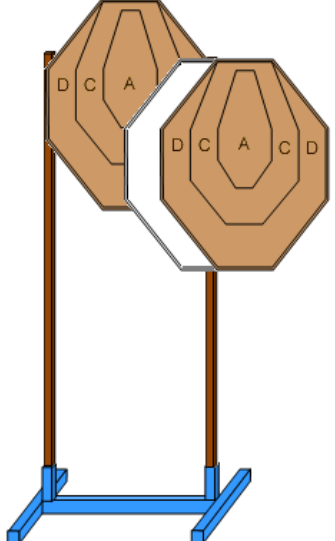
| 42 | 43 | 44 |
|---|---|---|
|  |  |  |
| מאושר | מאושר | מאושר |

מערך מטרות אשר הינו לא הגיוני או לא מעשי, או שהינו מסובך מידי הגורם לקושי עיקבי בהחלפתו במהלך תחרות – לא יאושר.

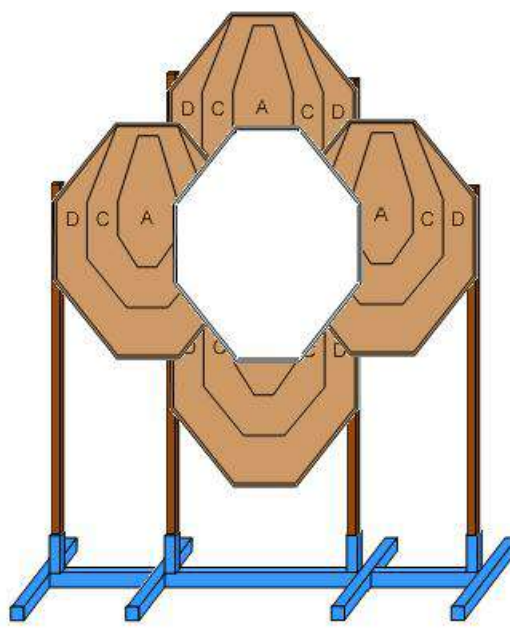
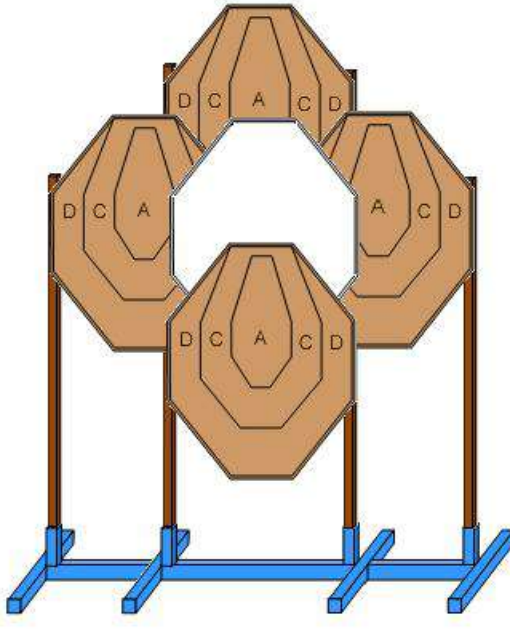
| 45 | 46 |
|---|--|
|  |  |
| לא מאושר | לא מאושר |

47

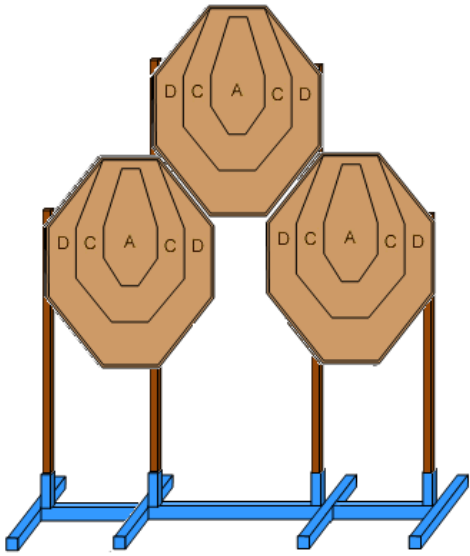

מאושר

48

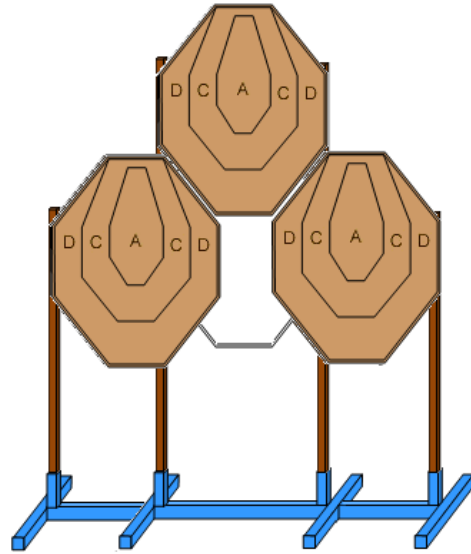

לא מאושר

49

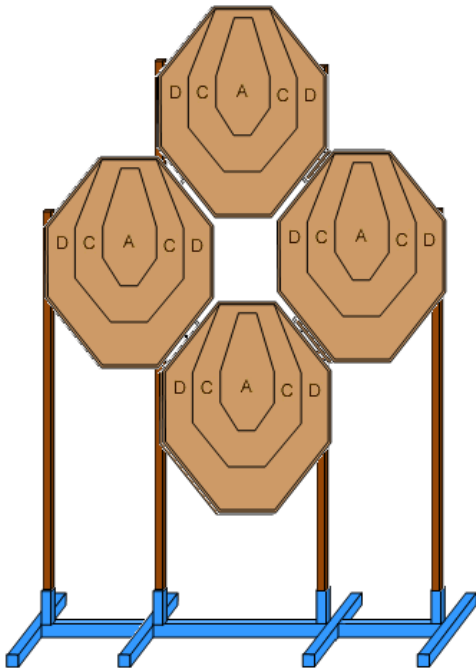

לא מאושר

50

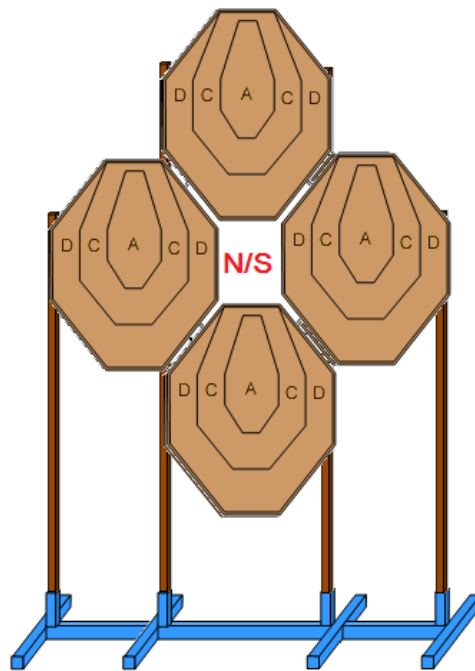

לא מאושר

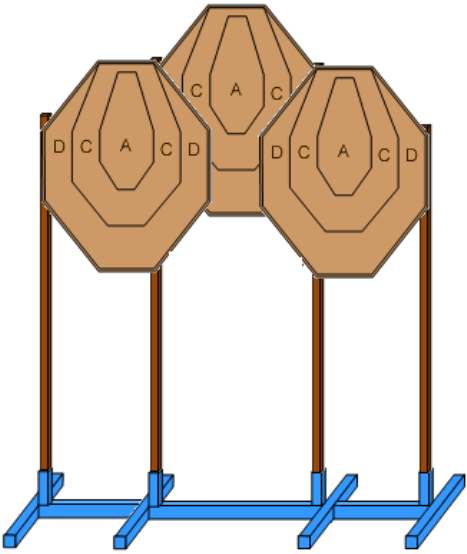
| 51 | 52 |
|---|----|
|  | |
| מאושר | |

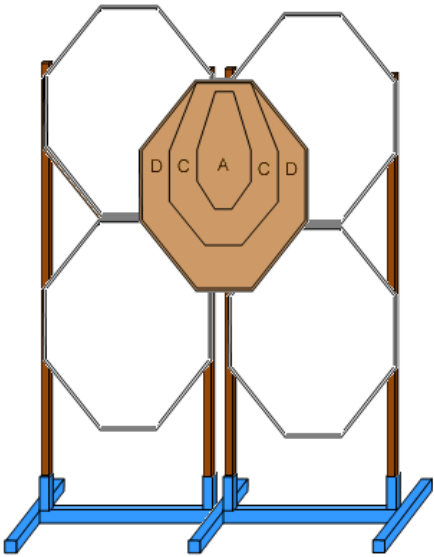
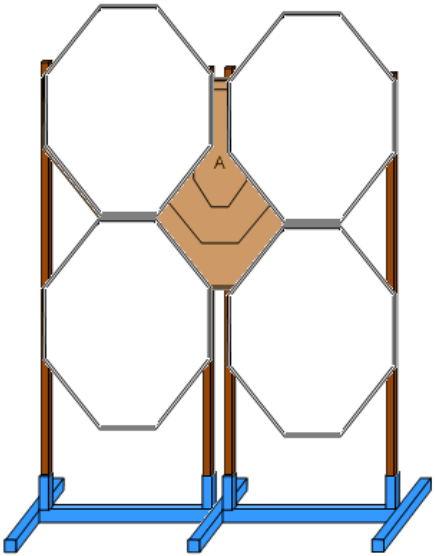
| 53 | 54 |
|--|---|
|  |  |
| לא מאושר | לא מאושר |

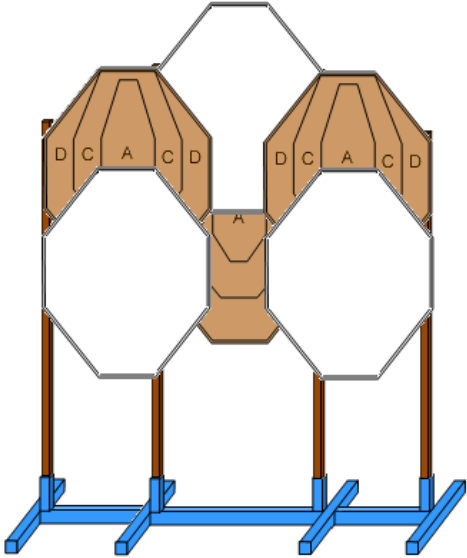
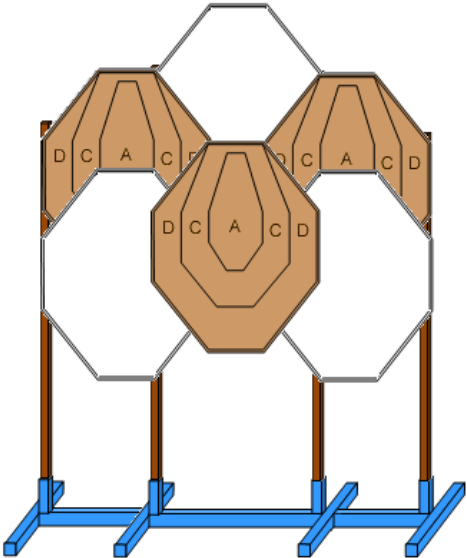
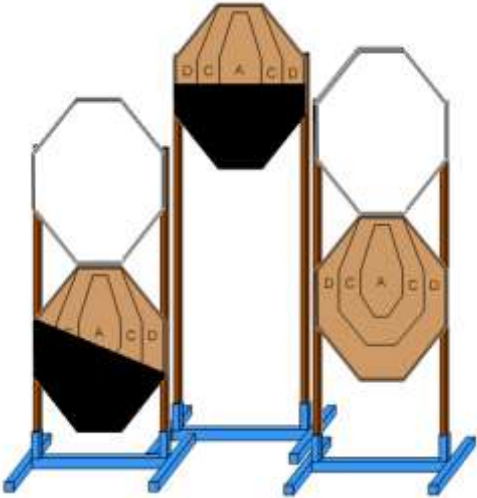
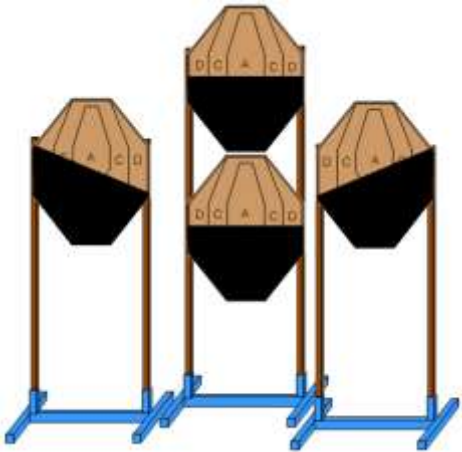
| | |
|--|---|
| <p style="text-align: center;">55</p>  | <p style="text-align: center;">56</p>  |
| <p style="text-align: center;">לא מאושר</p> | <p style="text-align: center;">לא מאושר</p> |
| <p style="text-align: center;">57</p>  | <p style="text-align: center;">58</p>  |
| <p style="text-align: center;">לא מאושר</p> | <p style="text-align: center;">לא מאושר</p> |

פרק 3: שילוב מטרות מתכת ונייר.

3.1 כאשר מערבים מטרות מתכת ומטרות נייר, חובה למקמם בתצורה מעשית.

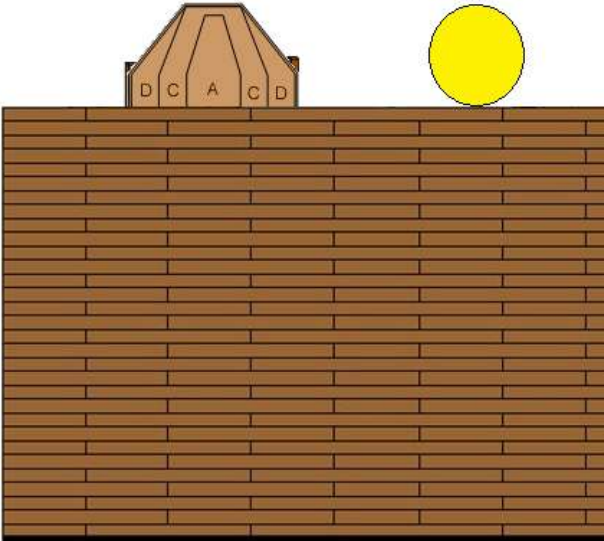
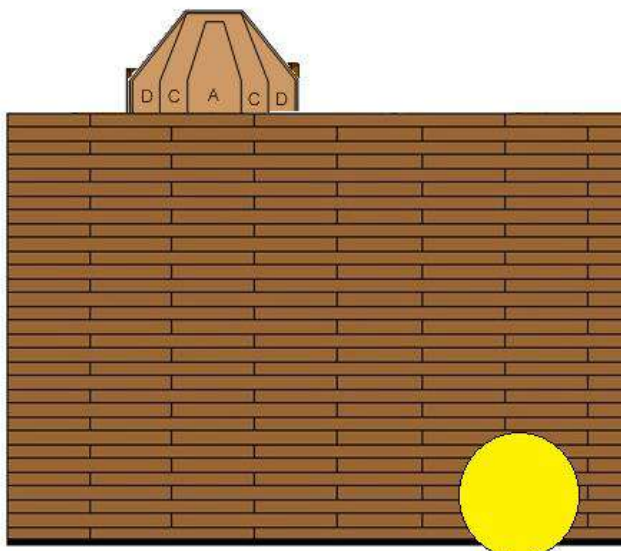
| 59 | 60 |
|--|---|
|  |  |
| מאושר | לא מאושר |

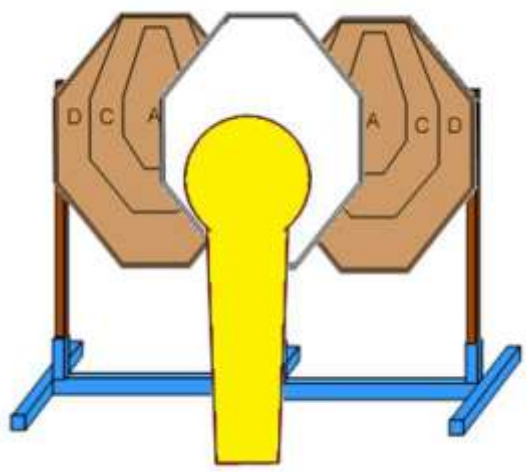
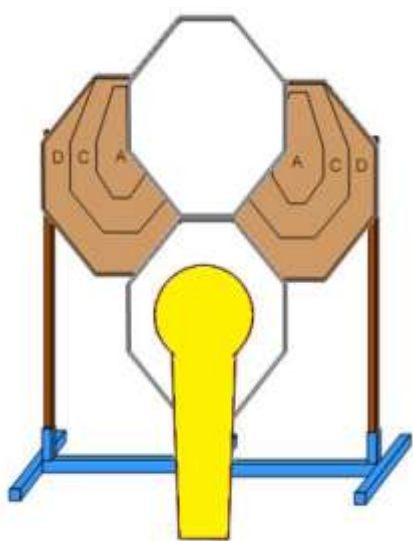
| 61 | 62 |
|---|--|
|  |  |
| מאושר | לא מאושר |

פרק 4: מערך מטרות לשעשוע.

4.1

מערך מטרות, כגון "כוכב", ("plate racks") (מספר לוחות מטרת על אותו מקבע;; "עץ מטרות" וכדומה – אינן מאושרות. למרות האמור לעיל, ניתן להציב 2 מטרות מתכת מאושרות מתוך המערך הממוקמות על בסיס יציב ומשותף. ,

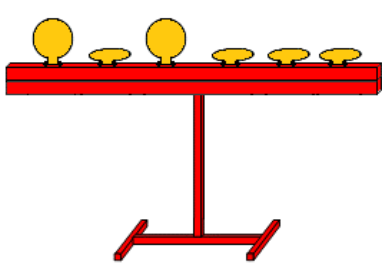
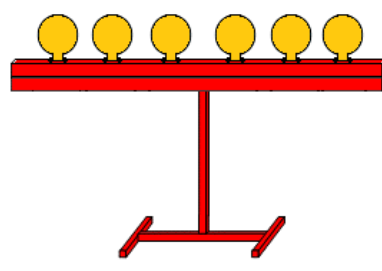
| | |
|---|--|
| 63 | 64 |
|  |  |
| מאושר | לא מאושר |

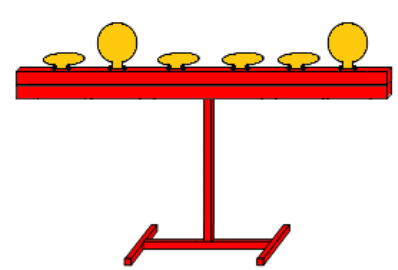
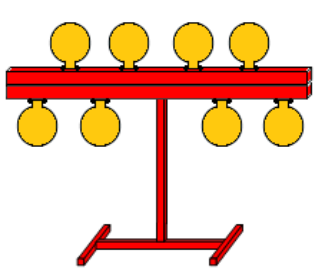
| | |
|---|--|
| 65 | 66 |
|  |  |
| מאושר (כל שילוב של 2 מטרות) | לא מאושר |

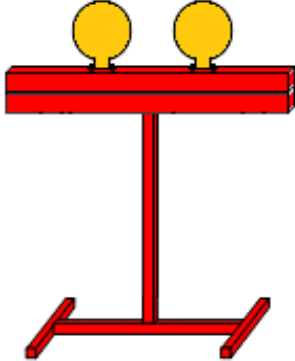
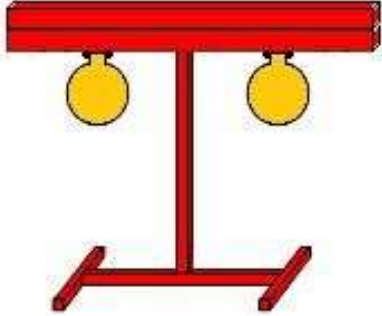
| | |
|---|--|
| 67 | 68 |
|  |  |
| מאושר | לא מאושר |

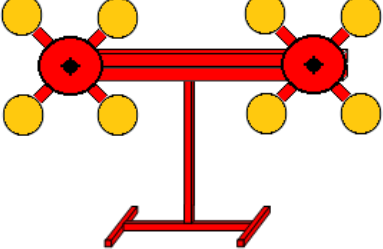
| | |
|--|----|
| 69 | 70 |
|  | |
| לא מאושר | |

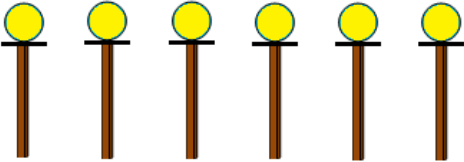
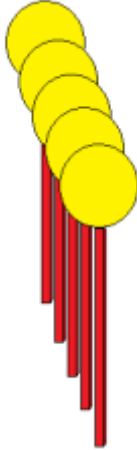
| | |
|---|---|
| 71 | 72 |
|  |  |
| מאושר | לא מאושר |

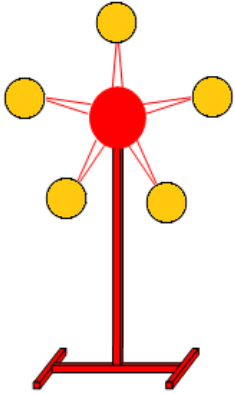
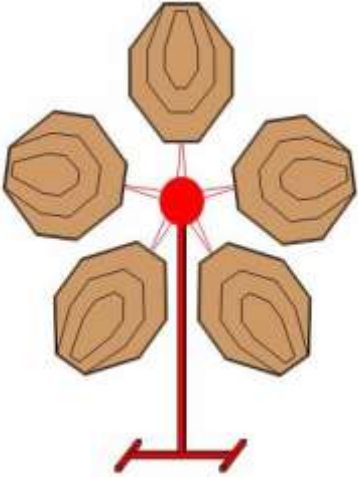
| | |
|--|---|
| 73 | 74 |
|  |  |
| לא מאושר | לא מאושר |

פרק 5: עירוב מערך מטרות - סוגים וגדלים.

5.1 אסור לערב את הסוגים והגדלים הבאים של מטרות IPSC באותו מערך.

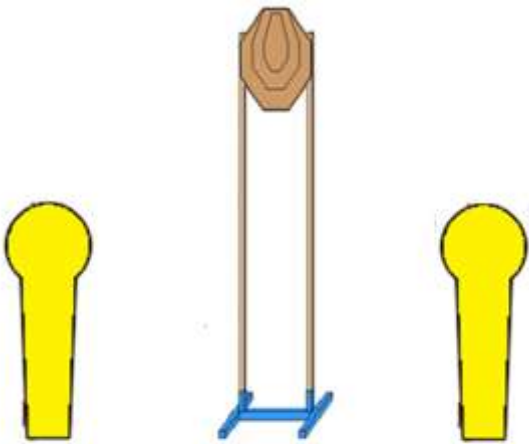
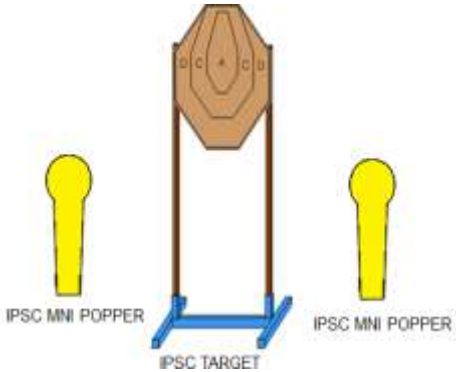
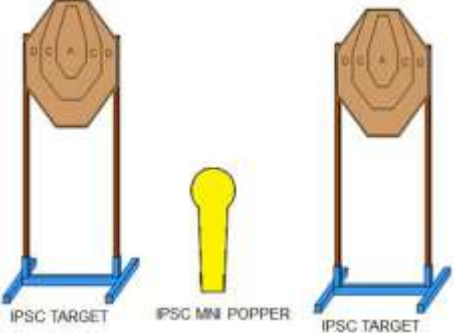
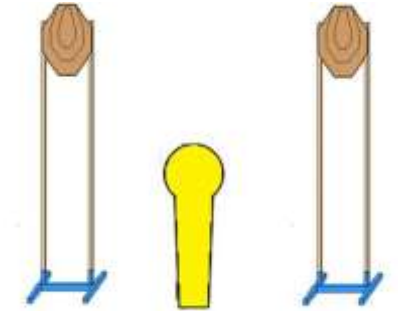
| | |
|---|--|
| <p>75</p>  <p style="display: flex; justify-content: space-around; font-size: small;"> IPSC POPPER IPSC MNI TARGET IPSC POPPER </p> <p style="text-align: center; font-weight: bold;">מאושר</p> | <p>76</p>  <p style="display: flex; justify-content: space-around; font-size: small;"> IPSC MNI POPPER IPSC TARGET IPSC MNI POPPER </p> <p style="text-align: center; font-weight: bold;">מאושר</p> |
| <p>77</p>  <p style="display: flex; justify-content: space-around; font-size: small;"> IPSC TARGET IPSC MNI POPPER IPSC TARGET </p> <p style="text-align: center; font-weight: bold;">מאושר</p> | <p>78</p>  <p style="display: flex; justify-content: space-around; font-size: small;"> IPSC MNI TARGET IPSC POPPER IPSC MNI TARGET </p> <p style="text-align: center; font-weight: bold;">מאושר</p> |

| | |
|-----------------|--------------|
| 79 | 80 |
| | |
| לא מאושר | מאושר |

| | |
|-----------------|--------------|
| 81 | 82 |
| | |
| לא מאושר | מאושר |

| | |
|-----------------|--------------|
| 83 | 84 |
| | |
| לא מאושר | מאושר |

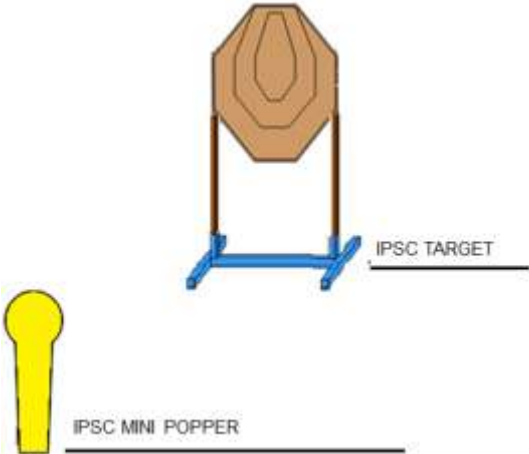
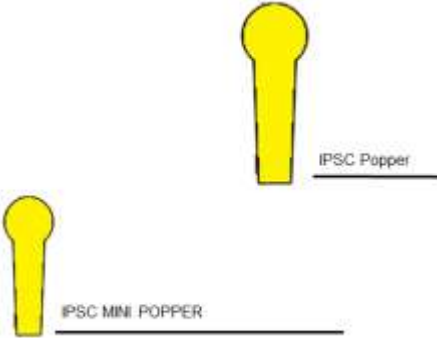
| | |
|--|--|
| <p style="text-align: center;">85</p>  <p style="text-align: center;">מאושר</p> | <p style="text-align: center;">86</p>  <p style="text-align: center;">לא מאושר</p> |
|--|--|

| | |
|--|--|
| <p style="text-align: center;">87</p>  <p style="text-align: center;">לא מאושר</p> | <p style="text-align: center;">88</p> <p style="text-align: center;"> </p> |
|--|--|

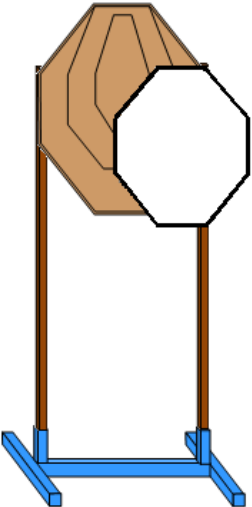
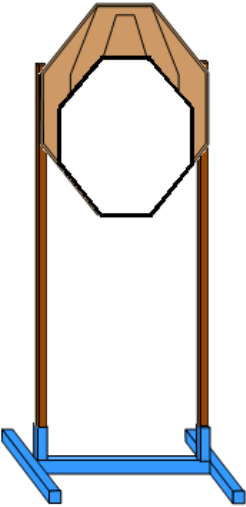
| | |
|---|---|
| <p style="text-align: center;">89</p>  <p style="text-align: center;">לא מאושר</p> | <p style="text-align: center;">90</p>  <p style="text-align: center;">לא מאושר</p> |
|---|---|

91

92

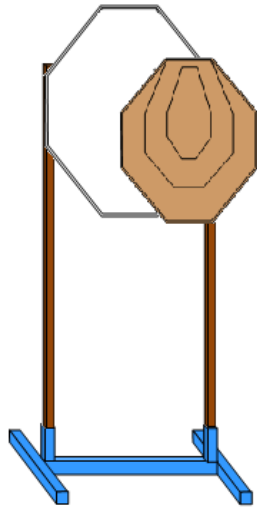

לא מאושר